

Modely : HT50, HT60 a HT65 kompaktný nakladač

Rozmery :

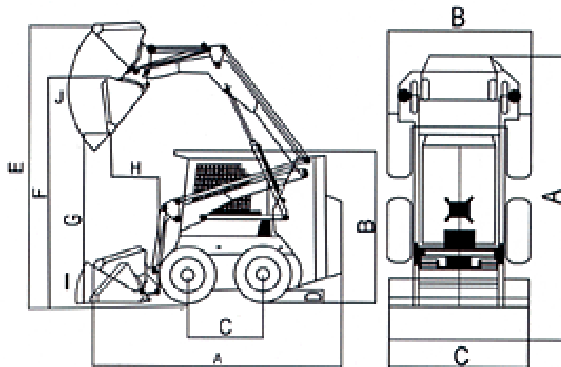

Štandardná výbava :

Bezpečnostná rampa, bezp. pás
Bezp. zámok pre pojazd
Ovládanie zdvihu a lyžice
- 2 páky pre pojazd
- 1 pedál pre príd. Zariadenia
Páka na ručný plyn
Diagnostický panel:
Teplota motora
Teplota vody
Kontrolka žhavenia
Dobíjanie akumulátora
Kontrolka tlaku oleja

Merače a vypínače:

Merač motohodín
Spínacia skrinka
Panoramatická vrchná doska
Manuálny zámok na výložník
Proti hluková úprava
Pracovné osvetlenie 2 predné, 1 zadné
Rýchlo spojky na príd. zariadenia
Bezpečnostný alarm pri cúvaní
Prídavný hydraulický okruh

Doplnková výbava :

ROPS / FOPS prevedenie kabíny
Merač teploty hydr. oleja
Vnútorne osvetlenie
Bezp. zámok hydrauliky
Zapaľovač
Dvojitý suchý vzduch. filter
Integrovaný lapač iskier
Uzamykateľná nádrž PHM
Uzavretá kabína komplet
Kúrenie
Stierač
Len ručné ovládanie
Nožný pedál na plyn
Bezp. systém stability

Blatník so spätnými zrkadlami
Hlavný vypínač
Pre cleaner
Ohrev motora

Rotačný maják

Pneumatiky :

Model HT50 10-16.5-10pr
Model HT60 a 65 10-16.5-10pr

Lopata :

HT50 0.30m³
0.40m³
HT 60 a 65 0.35m³
0.47m³

ŠPECIFIKÁCIA STROJA

Popis :		Jednotka	HT50	HT60	HT65	
Doporučená nosnosť stroja		Kg	680	760	840	
Bod prevrhnutia stroja		Kg	1100	1200	1280	
Prevádzková hmotnosť		Kg	2750	2850	2950	
MOTOR	Výrobca/Model		490BG	498BPG	Y4100	
	Plný výkon :	kW	37	45	48	
	Nominálny výkon :	kW	36	43.9	46.2	
	Menovité otáčky	rpm	2650	2650	2500	
	Chladenie		Voda	Voda	Voda	
OVLÁDANIE	Riadenie stroja		2 páky	2 páky	2 páky	
	Výložník		1 pedál	1 pedál	1 pedál	
	Pneumatiky - štandard		10.0-16.5	10.0-16.5	10.0-16.5	
	Cestovná rýchlosť	km/h	10.5	10.5	10.5	
HYDRAULIKA	Kapacita čerpadla	l/min	52.2	52.2	52.2	
	Pracovný tlak	bar	168	170	168	
	A'	Celková dĺžka s lopatou	mm	3270	3270	3270
	B'	Výška stroja	mm	1985	1985	1985
	C'	Rázvor	mm	991	991	991
	D	Svetlosť podvozku	mm	179	179	179
	E	Výškový dosah lopaty	mm	3450	3450	3450
	F	Výška po čap lopaty	mm	2870	2910	2910
	G	Výsypná výška	mm	2150	2170	2170
	H	Čelný dosah lopaty	mm	650	650	650
	I	Uhol nakl. lopaty vpred		30°	30°	30°
	J	Uhol nakl. lopaty vzad		95°	95°	95°
	A	Celková dĺžka stroja	mm	3317	3350	3350
	B	Šírka stroja	mm	1740	1740	1740
	C	Šírka lopaty	mm	1680	1768)	1768
		Navršený objem lopaty	m ³	0.35	0.41	0.41
		Čistý objem lopaty	m ³	0.27	0.32	0.32
		Objem palivovej nádrže	L	58.6	58.6	58.6
		Objem hydr. systému	L	58.6	58.6	58.6