



## minibager Sunward SWE 15/17



V modelovej rade minibagrov 1,8T ponúkame dva typy strojov a to model SWE15 a SWE17. Rozdiel medzi týmito strojmi je len v hnacom agregáte a v hydraulickom systéme. Stroj SWE15 je poháňaný úsporným trojvalcom PERKINS 403C-11 a hydraulikou Eaton-Japan, druhý z rady SWE17 je poháňaný motorom YANMAR 3TNV70 a je osadený hydraulikou svetovej značky KYB. Hĺbkový dosah kopania 2160mm a rypná sila lopaty 13,1 kN zaručujú solídny pracovný výkon v tejto triede minirýpadiel. Samozrejmou u týchto modelov a celej produktovej rady je vybavenie komfortnou a bezpečnou kabínou s vykurovaním a rádiom. Ergonomické ovládanie "joystickmi" umožňuje veľmi presné a citlivé ovládanie. Jediným stlačením tlačítka ovládate nastavovanie šírky podvozku (pásov). Minibagre sú taktiež vybavené prídavným hydraulickým okruhom s možnosťou pripojenia rôznych prídavných zariadení.



technik s.r.o.  
**MaS**

manipulačná technika  
a stavebné stroje

predaj • prenájom • servis



**MaS technik spol. s r. o.**  
Rajecká cesta 32  
010 01 Žilina

IČO: 36401358  
DIČ: 2020099532

tel: +421-41-763 48 04  
fax: +421-41-763 48 04

[mastechnik@mastechnik.sk](mailto:mastechnik@mastechnik.sk)  
<http://www.mastechnik.sk>

# minibager Sunward SWE 15/17

technik s.r.o.  
**MaS**

manipulačná technika  
a stavebné stroje

predaj • prenájom • servis

Hlavné údaje SWE-15/17	
prevádzková hmotnosť	1600 kg
výška/šírka/dĺžka	2375/990(1310)/3780 mm
šírka pásu	230 mm
zaťaženie podkladu	0,27 kg/cm <sup>2</sup>
objem lyžice	0,04 m <sup>3</sup>
štandardná šírka lyžice	400 mm
rypná sila lyžice	13,1 kN
rypná sila ramena	8,7 kN
max. trakčná sila	13,7 kN
rýchlosti pojazdu	2,3 - 4,2 km/h
max. stúpavosť	30°
max. rýchlosť otoče	10,9 ot/min

**Výbava :** rozťahovacie pásy, štandardná lyžica, príprava pre kladivo, dvojrýchlostný pojazd, vykurovaná kabína, rádio

motor a hydraulický systém SWE-15	
model	Perkins 403C-11
typ	vodou chladený 3-takt, priame vstrekovanie
objem	1,1 L
max. výkon	14,7 kW / 2200 ot/min
nádrž	23 L
čerpadlo	motorová pumpa
prietok	20+20+16 L/min
prevádzkový tlak	20/16,5 MPa (200/165 bar)
objem hydraulického oleja	32 L

motor a hydraulický systém SWE-17	
model	Yanmar 3TNV70-SSU
typ	vodou chladený 3-takt, priame vstrekovanie
objem	0,854 L
max. výkon	9,9 kW / 2200 ot/min
nádrž	23 L
čerpadlo	piestové čerpadlo
prietok	2*19,8+14 L/min
prevádzkový tlak	20,5/16,5 MPa (205/165 bar)
objem hydraulického oleja	32 L



**MaS technik spol. s r. o.**  
Rajecká cesta 32  
010 01 Žilina

IČO: 36401358  
DIČ: 2020099532

tel: +421-41-763 48 04  
fax: +421-41-763 48 04

mastechnik@mastechnik.sk  
<http://www.mastechnik.sk>



<b>Pracovné rozsahy SWE-15/17</b>		
max. výškový dosah	3505 mm	<b>A</b>
max. výsypaná výška	2480 mm	<b>B</b>
max. hĺbiaci dosah	2160 mm	<b>C</b>
max. vertikálny hĺbiaci dosah	1510 mm	<b>D</b>
max. čelný dosah	3815 mm	<b>E</b>
min. čelný otočný rádius	1580 mm	<b>F</b>
max. výškový dosah radlice	350 mm	<b>G</b>
max. hĺbkový dosah radlice	365 mm	<b>H</b>

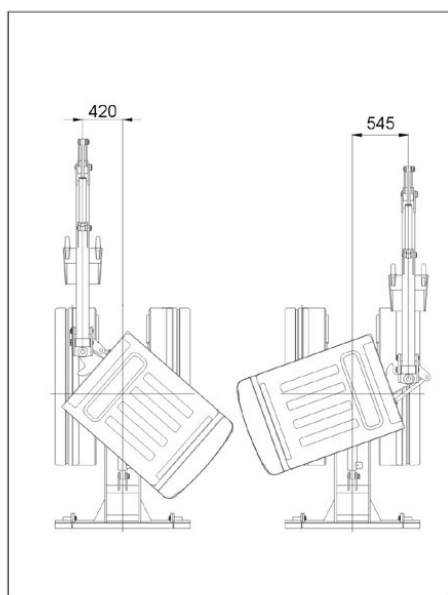
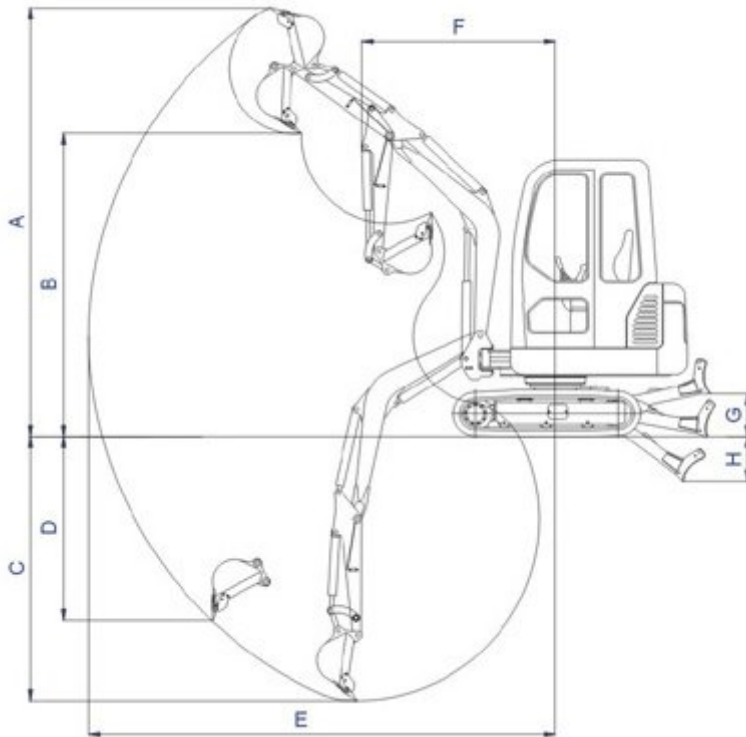

**50° / 75°**

**MaS technik spol. s r. o.**  
Rajecká cesta 32  
010 01 Žilina

**IČO: 36401358**  
**DIČ: 2020099532**

**tel: +421-41-763 48 04**  
**fax: +421-41-763 48 04**

**mastechnik@mastechnik.sk**  
**http://www.mastechnik.sk**